



FOURNEAU À GAZ AVEC VEILLUSE SUR FOUR STATIQUE GAZ 1/1



GASHERD MIT PILOT AUS GASSTATISCHBACKOFEN 1/1



M74NBFXG



M76NBFXG



ESQ

ISO 9001



DESCRIPTION PRODUIT / PRODUKT-BESCHREIBUNGEN

Fourneau à gaz sur four statique gaz. Plan moulé épaisseur 10/10. Brûleurs construits en fonte nickelée et laiton, avec veilleuse. Les feux sont commandés par des robinets de sécurité avec thermocouple et réglage progressif de la puissance. Four statique gaz avec dimensions Gastronom 1/1, réchauffé par un brûleur en tubulaire d'acier avec allumage piézo-électrique. Contrôle de la température obtenu au moyen d'un robinet thermostatique de sécurité avec thermocouple. Grilles supérieures en fonte vitrifiée. Construction en acier inox.

Gaskochfeld auf Gasstatischbackofen. Formgepresste Arbeitsfläche: Stärke 10/10. Aus vernickeltem Gusseisen und Messing gefertigte, Brenner mit Zündbrenner. Die Kochfelder werden über mit Thermoelementen versehene Sicherheitshähne mit progressiver Regulierung der abgegebenen Leistung gesteuert. Gasstatischbackofen mit Gastronom Grundmaß 1/1, beheizt durch einen Stahlrohrbrenner mit Zündbrenner und piezoelektrischer Zündung. Die Temperatur wird über einen mit einem Thermoelement versehenen Sicherheitsthermostatischehahn mit progressiver Regulierung der abgegebenen Leistung gesteuert. Obere Gitterroste aus verglastem Gusseisen. Aus Edelstahl gefertigte Struktur.

CARACTÉRISTIQUES TECHNIQUES

TECHNISCHE EIGENSCHAFTEN

	M74NBFXG	M76NBFXG
Dimensions / Maße	800 x 700 x 900 mm	1000 x 700 x 900 mm
Poids net / Netto Gewicht	89 Kg	105 Kg
Piédés réglables Ø 1"1/2 / Fußhöhe Regulierung Ø 1"1/2	120/160 mm	120/160 mm
Appareil recyclable à % / % Recycling Gerätgewicht	98%	98%
Pression gaz / Gasdruck	mbar	mbar
Type gaz G20-G25* / Gastyp G20-G25*	20/25	20/25
Option gaz G30-G31* / Gas Option G30-G31*	28...30/37	28...30/37
Ø raccordement gaz / Ø Gaseintritt	1/2"	1/2"
Puissance totale gaz / Gesamte Gasleistung	23,6 kW	33,6 kW
Consommation G20 20 mbar / Bedarf G20 20 mbar	2,497 m ³ /h	3,555 m ³ /h
Indice de protection eau / Wasser Schutzgrad	IPX4	IPX4
Puissance four gaz / Gesamtleistung Gasbackofen	3,6 kW	3,6 kW
Intérieur du four / Innere des Ofens	580 x 380 x 300 mm	580 x 380 x 300 mm
Nombre de niveaux / Niveaunr.	4	4
Espace entre 2 niveaux / Raum zwischen 2 Niveaus	75 mm	75 mm
Sole four / Ofenboden	549 x 364 mm	549 x 364 mm
Dimensions emballage / Verpackungsmaße	860 x 780 x 1230 mm	1040 x 780 x 1080 mm
Poids brut / Grossgewicht	96 Kg	113 Kg
Volume / Volumen	0,82 m ³	0,88 m ³

* Selon le pays de destination / Laut dem Landsort

EMME 7

EMME



FOURNEAU À GAZ AVEC VEILLUSE SUR FOUR STATIQUE GAZ 1/1



GASHERD MIT PILOT AUS GASSTATISCHBACKOFEN 1/1

M74NBFXG

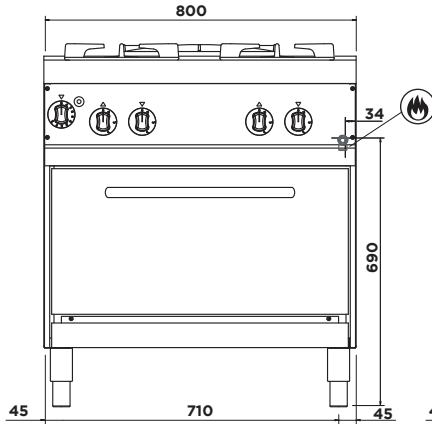

M76NBFXG

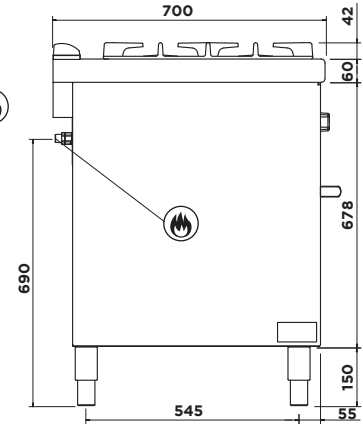
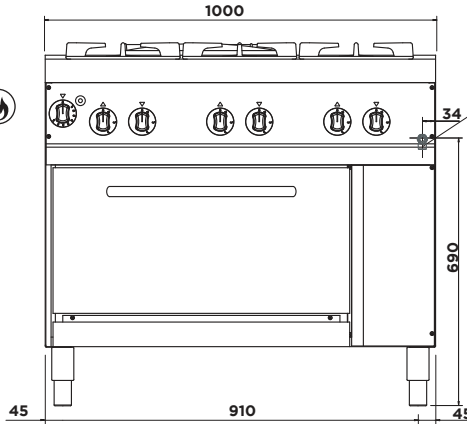

M74NBFXG

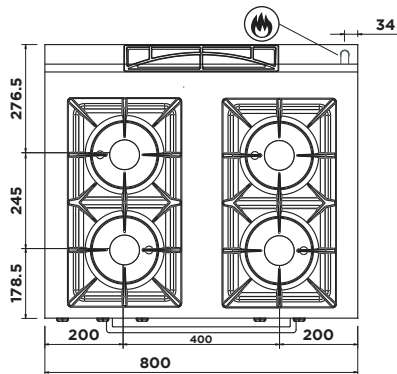

M76NBFXG

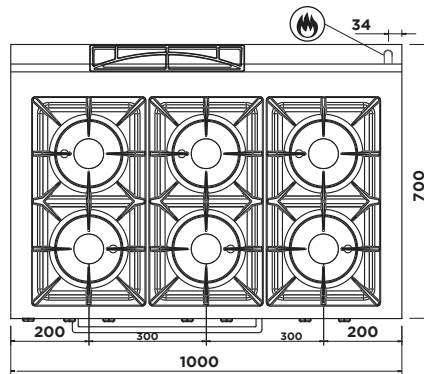

1/2" GC

MADE IN ITALY

GIGA
GRANDI CUCINE

0114 REV 00